



CATALOGUE DE LA LIGNE DE TOIT

Les solutions les plus polyvalentes et complètes pour tout véhicule commercial

**“
regarder en
haut pour
concevoir
l'AVENIR.”**

Antonio Gaudi

GENTILI
TECHNOLOGY EQUIPMENT

G2000 Harrier

4



Le G2000 Harrier est le porte-échelle par excellence de la Ligne de Toit Gentili. A été récompensé de l'Adi Design Index 2015 dans la catégorie "design pour le travail" par l'Association de la conception industrielle.

G2000 Maxi

10

Barres de Toit Falcon

18

Galerie de Toit Eagle

22

G2000 HARRIER

*charger et décharger l'échelle en
toute sécurité est encore plus facile.*

 **HARRIER**
G2000
Created in Italy by Gentili

Depuis plus de 20 ans le porte-échelle G2000 est synonyme de qualité et garantie dans la charge et décharge d'échelles du toit de votre véhicule.

Constamment en évolution, toujours plus performant et dynamique, le nouveau **G2000 Harrier est le plus jeune de la famille Gentili.**

Conçu avec un **nouveau design et fabriqué en Italie**, G2000 Harrier est le

résumé de tout le savoir faire et l'expérience de Gentili.

Le châssis a été révu pour pouvoir s'adapter aux trous originaux de tous les véhicules. Le nouveau minois antérieur caractérise plutôt le styling du porte-échelle en augmentant force et caractère.

Certifié et garanti, G2000 Harrier est le meilleur partenaire pour les artisans et les multiutility.



PLUS ERGONOMIQUE

Avec la descente et la montée assistées, le nouveau **G2000 Harrier** est le partenaire idéal pour ceux qui demandent sécurité, qualité et prestations excellentes.

Un système de vérins permet à la glissière de descendre au sol et remonter automatiquement avec un mouvement toujours contrôlé en demandant le moindre effort de manoeuvre en protégeant l'opérateur de risques et accidents.



SOUPLESSE MAXIMALE

Largeur et longueur ne
sont plus un souci:
Toute type d'échelle
peut être transportée
avec **G2000 Harrier**.



La nouvelle version du Harrier G2000 présente des éléments de nouveauté qui garantissent le transport de l'échelle avec une sécurité maximale pendant la conduite du véhicule.

- Deux arceaux coulissants, recouverts d'une gaine de protection spéciale, renferment l'échelle entre le gabarit du véhicule, garantissant ainsi le transport de l'échelle en toute sécurité.

- Deux supports échelle, arrière et avant, avec des volets en ABS réglables en largeur, s'adaptent à tout type d'échelle en évitant les déséquilibres latéraux pendant la marche.





MAXI

G2000 Created in Italy by Gentili

*Avec **G2000 Maxi** n'a jamais été aussi facile transporter deux échelles en même temps sur le toit de son véhicule. Stable, facile à manoeuvrer et sécurité sont les points forts de ce "nouveau" produit qui complète la ligne de toit Gentili.*



Deux arceaux réglables, revêtus par une gaine protectrice, permettent le logement de deux échelles l'une à côté de l'autre. Un plateau en acier avec deux sangles garantissent la stabilité des échelles pendant la conduite.

Deux paires d'arrêts de charge réglables retiennent les échelles en évitant déséquilibres latéraux.



G2000 VV.FF. est le porte-échelle conçu pour aborder des situations d'urgence, où facilité d'utilisation et rapidité de chargement-déchargement de l'échelle du toit du véhicule sont des performances indispensables.



G2000 VV.FF.

*Qualité, fiabilité
et sécurité:*

- La manipulation du porte-échelle en descente et en remontée est assistée par 1 amortisseur central et par 4 vérins à gaz.
- 2 arceaux robustes en acier inox peint assurent les échelles lourdes durant la marche du véhicule: en freinage et accélération.
- 1 grande poignée fixe en acier inox peint permet, pendant les phases d'urgence, une manipulation rapide du porte-échelle.
- 1 micro interrupteur inséré dans le porte-échelle avec son avertisseur sonore et/ou visuel, dans la cabine de conduite, signalent à l'opérateur si le porte-échelle n'est pas correctement logé.

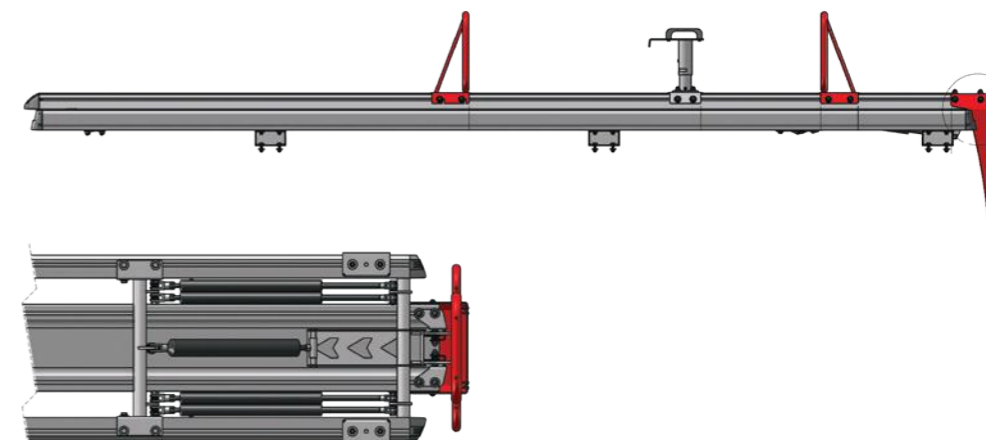

100% ALUMINIUM ANODISE

résistance maximale des profils aux intempéries et à la corrosion.



INSTALLATION UNIVERSELLE

sur le toit de tous les véhicules parmi leurs trous originaux sans ne devoir plus percer la carrosserie du toit.

DOUBLE VERROUILLAGE

deux leviers bloquent le porte-échelle en le rendant plus sûr pendant la marche.



MOINS D'ENTRETIEN

composant principaux en aluminium anodisé et acier inox offrent protection maximale contre les intempéries en augmentant la résistance et la longévité.



NOUVEAU DESIGN

nouveau minois avant et arrière qui exalte les lignes des profils et de la glissière.



AÉRODYNAMIQUE

deux leviers bloquent le porte-échelle en le rendant plus sûr pendant la marche.



SÉCURITÉ ACCRUE

grâce à deux arceaux de retenue et deux sangles à serrage, l'échelle reste stable et ancrée au porte-échelle.



TÜV GS CRASH TEST

la certification de produit et le Crash test à 20g sont une garantie supplémentaire de la fiabilité de G2000 Harrier.



DONNÉES TECHNIQUES

	G2000 Harrier	G2000 MAXI
Glissière Type 1	39 Kg	42 Kg
Glissière Type 2	41 Kg	48 Kg
Glissière Type 3	45 Kg	50 Kg

Charge maximale kg 60
Attestation TÜV GS Crash Test 20g en accord à la norme ECE R17

• G2000 Harrier Glissière

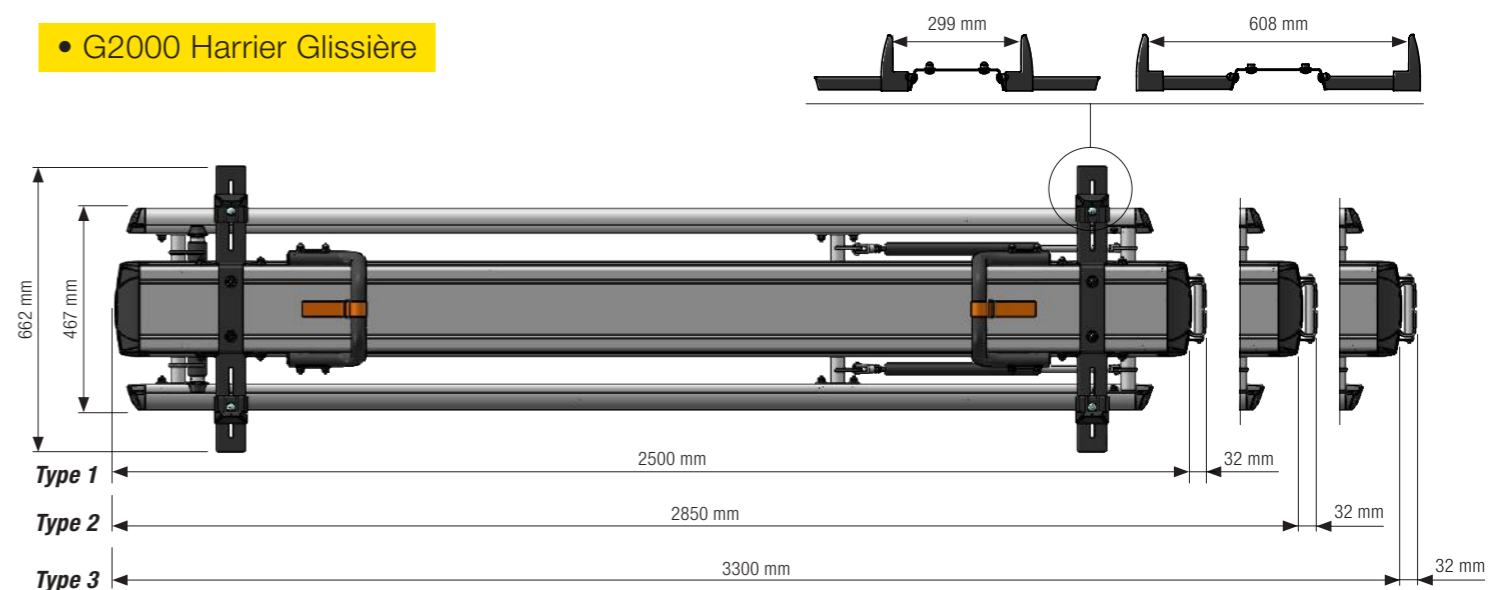

• G2000 MAXI Glissière

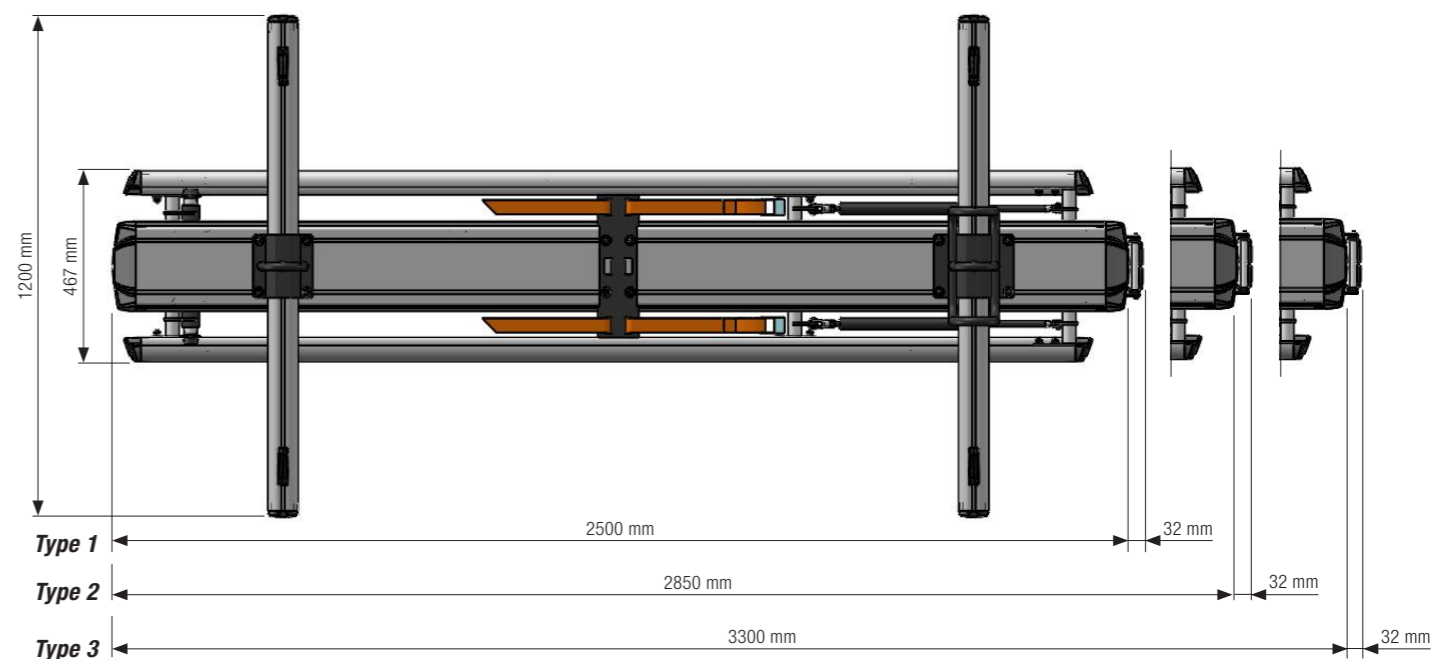

Barres porte-tout FALCON

Facile à installer, facile à utiliser, le matériel reste stable lors de la marche du véhicule.



Les barres porte-tout Falcon sont l'idéal pour transporter échelles ou autre matériel sur le toit du véhicule.

Un nouveau profil très robuste polyvalent avec grande capacité a été conçu pour améliorer l'aérodynamique en réduisant bruits et consommation d'essence.

Latéralement pour le fixage du matériel s'installent les

arrêts de charge, très facile à utiliser.

Arrière, sur demande, il est possible d'installer un rouleau qui simplifie le chargement et le déchargement du matériel.

Les barre porte-tout Falcon sont fixées au toit du véhicule parmis des pattes de fixation en acier galvanisé peintes en polyester pour une tenue maximale contre la rouille et la corrosion.

TENUE DE LA CHARGE PARFAITE

Les arrêts de charge, fixés aux barres avec un simple système de levage, garantissent étanchéité maximale e facilité d'utilisation.

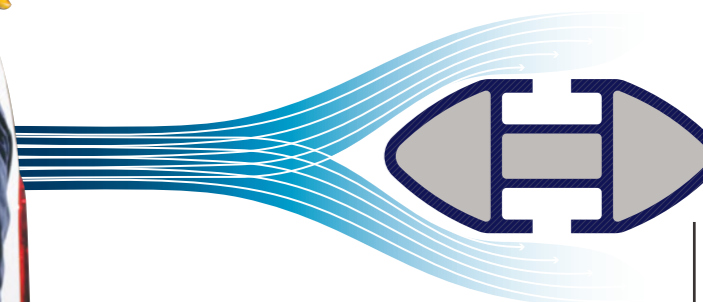

FLUX D'AIR

Le nouveau design du profil en Aluminium est conçu pour augmenter l'aerodynamique grâce à ses lignes sinueuses que le caractérise.

INSTALLATION RAPIDE

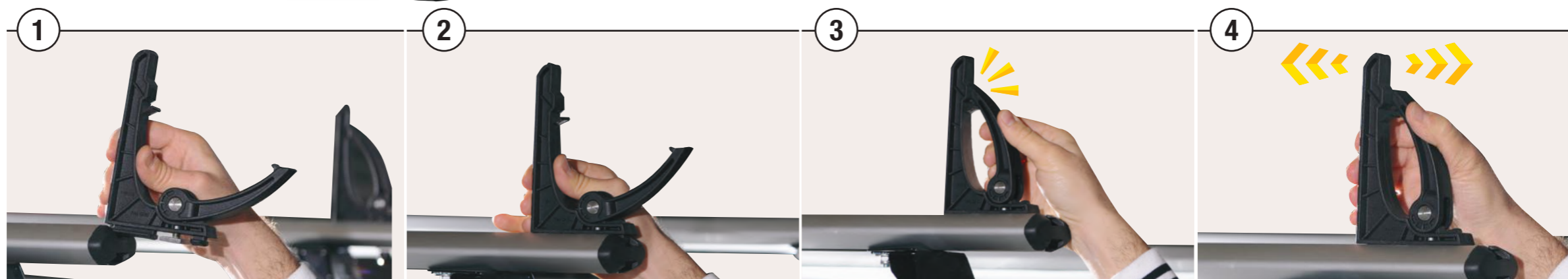

GALERIE DE TOIT EAGLE

Forte, robuste, grande capacité de charge et performante durant la conduite.

Les Galeries de Toit Gentili Eagle permettent à l'opérateur de charger et décharger très facilement les échelles et autre matériel du véhicule.

Sont réalisés avec profils en aluminium anodisé et pattes

d'ancrage en acier galvanisé avec peinture en polyester à l'extérieur, super résistants aux intempéries.

Un rouleau arrière facilite le chargement et le déchargement alors que un déflecteur avant évite tout bruit bizarre pendant la marche.

EAGLE
by GENTILI

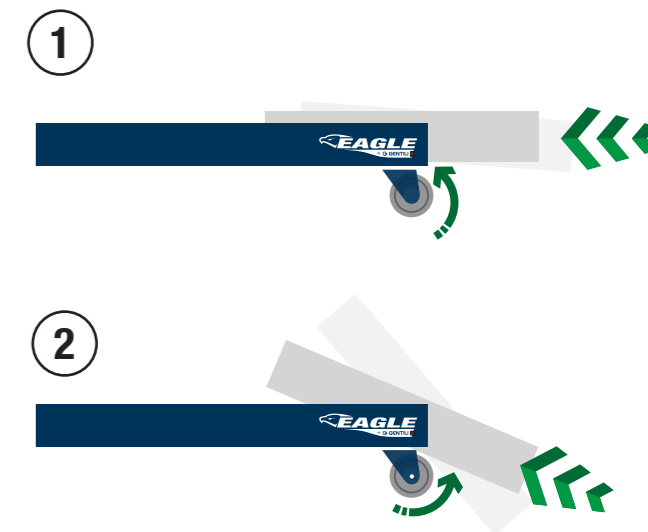

PORTE-TUBES

Accessoires

Sur demande peut être installé le porte-tubes, totalement en acier inox, panier de recouvrement pour les pièces le plus courtes et son kit des pattes de fixation.



LADDER LOCK Système antivol pour échelles

Accessoires



BREVET N. 0000281312

Le système peut bloquer en hauteur plusieurs marches d'échelle.
Réalisé en acier inox avec poignée de rotation en ABS.

* cadenas non fourni



Gentili Technology Equipment
Via Balitrona, 12
47042 Cesenatico (FC) ITALY
T. +39 0547 311206 F. +39 0547 311636
gentili@flligentili.com

www.flligentili.com